

ETICHETTATRICE ET 02/E

MACCHINA ETICHETTATRICE

LABELLING MACHINE

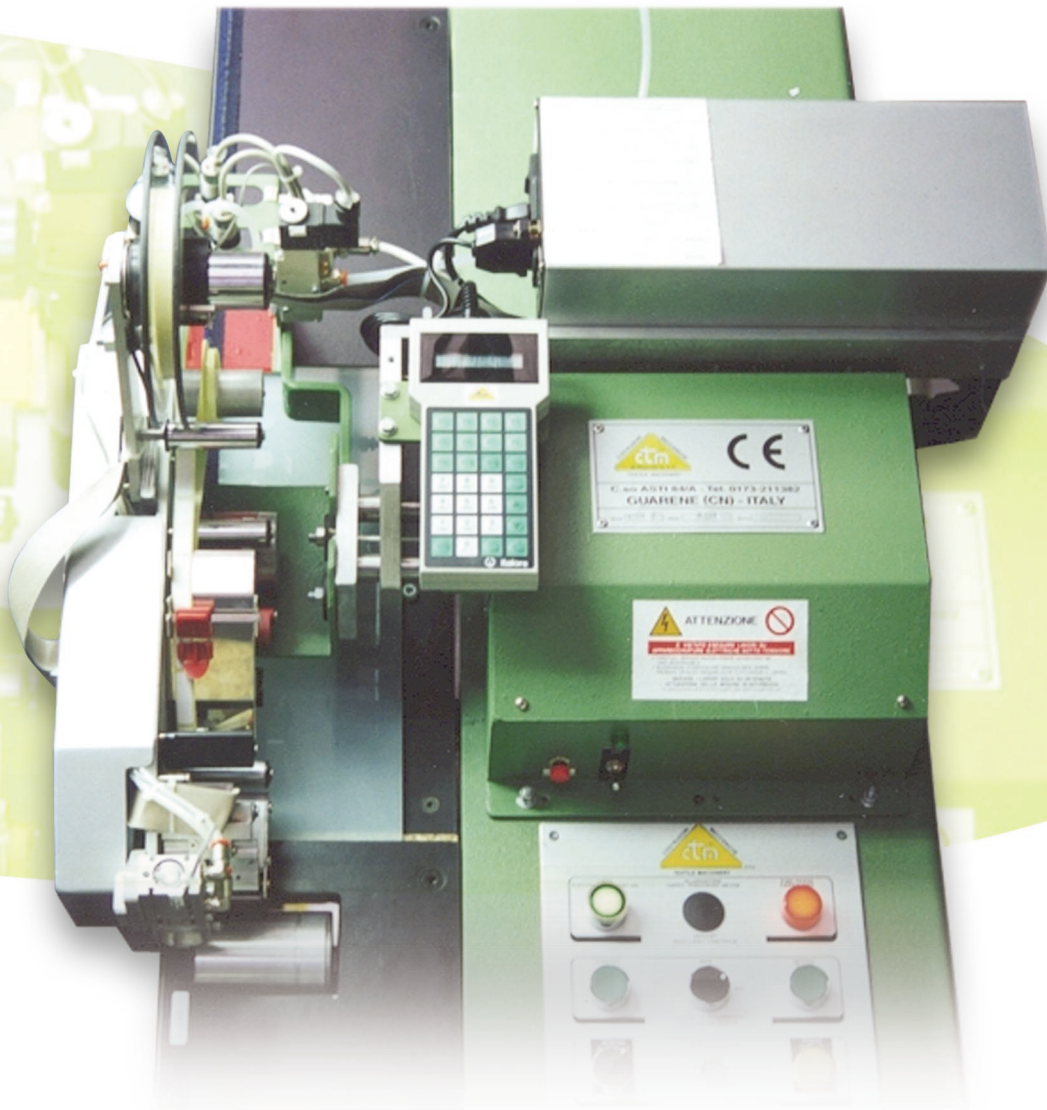

Etichettatrice automatica ET 02/E Automatic labelling machine ET 02/E



CTM Macchine Tessili s.r.l.
Stabilimento:
12050 GUARENE (CN) C.so Asti, 84/a
Tel. 0173.211382 - Telefax 0173.211747
www.ctmitalia.net
E-mail: ctm@italia.net

PROGETTAZIONE - COSTRUZIONE MACCHINE TESSILI
DESIGN ENGINEERING - CONSTRUCTION OF TEXTILE MACHINERY

ETICHETTATRICE ET 02/E

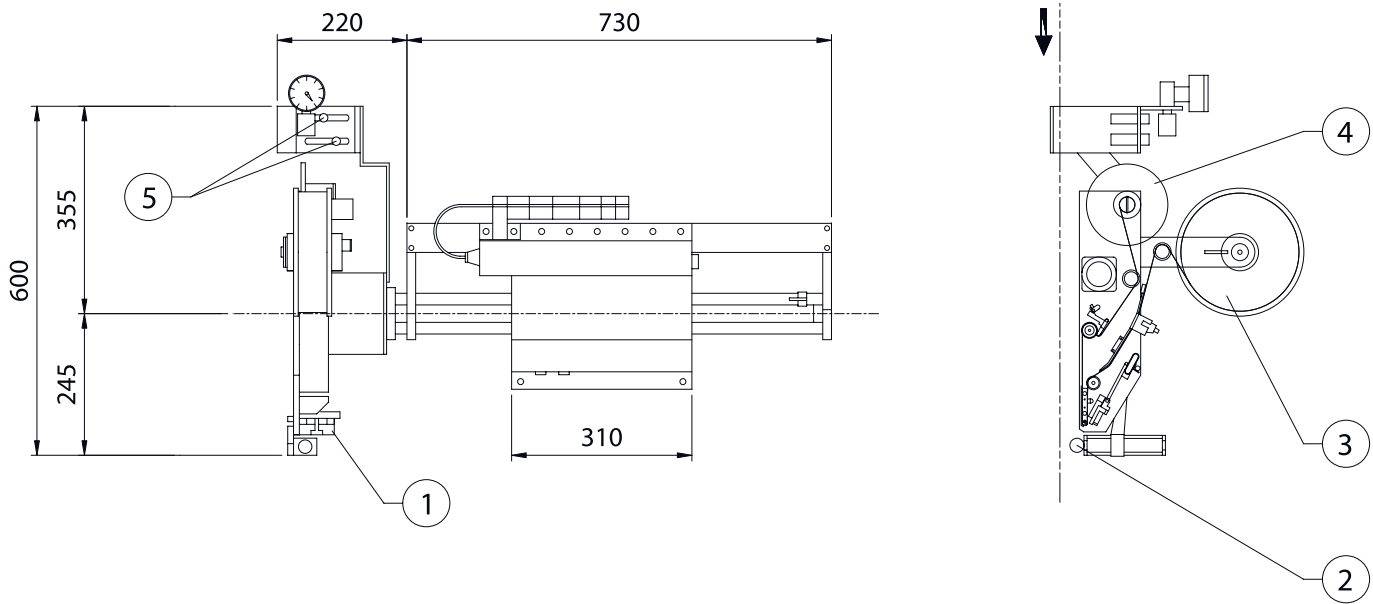

Etichettatrice automatica ET 02/E Etichettatrice metrica progressiva programmabile.

- 1) Posizionatore
- 2) Applicatore etichetta
- 3) Rotolo etichette
- 4) Recupero pellicola
- 5) Fotocellula di allineamento

PESO	40 Kg.
ARIA COMPRESSA	6 Bar
VELOCITÀ	60 MT/1' circa per stampa di 1 mt. In 1 mt.
VELOCITÀ	120 MT/1' circa per stampa di 2 mt. In 2 mt.

Etichettatrice metrica progressiva programmabile per stampa e posizionamento automatico in verticale di etichette termiche a distanza desiderata (1mt; 1,5mt; 2mt;...). Fornitura a corredo macchina di n°1 contmetro Elettronico completo di encoder con uscita seriale RS 232. Azzeramento automatico da software.

Automatic labelling machine ET 02/E Progressive programmable metric labelling machine.

- 1) Positioning device
- 2) Label applicator
- 3) Label roll
- 4) Film recovery device
- 5) Alignment photocells

WEIGHT	40 kg.
COMPRESSED AIR	6 Bar
SPEED	60 MT/1' approx. for 1 - 1 mt print.
SPEED	120 MT/1' approx. for 2 - 2 mt print.

Progressive programmable metric labelling machine it can print and automatically apply thermal labels in vertical on the selvage at the desired distance (1 mt; 1,5 mt; 2mt; ...). Equipped with edge-search device for alignment. No.1 electronic meter-counter with encoder and RS 232 serial output is supplied with the machine. Automatic reset controlled by the software.